



ダクト接続型防火ダンパー
FD-EDFP/FD-EXDFP
取扱説明書





販売店・工事店様用

防火ダンパー<特定防火設備該当品>
※FD-EXDFPのみ

このたびは、ダクト接続型防火ダンパーをお買い上げいただき、まことにありがとうございます。この製品は、ダクトが防火区画を貫通する場合に設置されるもので、火災が発生したときにダクトを通して他区画や隣接する建物への延焼を防止するためのものです。
取付工事を始める前に必ずこの取扱説明書をおよくお読みになり、正しく安全に取り付けてください。

安全上のご注意

- 商品で使用の際は安全上のご注意をよくお読みの上、正しくお使いください。
- ここに示した注意事項は安全上重要です。記載事項を必ずお守りください。
- 次にかかげる表示は、他人への危害や財産への損害を未然に防止するための表示ですので必ずお守りください。

 警告	この表示を無視して誤った取り扱いをすると、人が死亡または重傷を負う可能性が想定される内容を示します
 注意	この表示を無視して誤った取り扱いをすると、人が負傷したり、物的損害の発生が想定される内容を示します ※物的損害とは、家屋・財産・ペット等に関わる拡大損害をさします
	してはいけないこと<禁止>を示します
	必ずすること<強制>を示します

 **警告**

 **取付禁止** 本製品を密閉・半密閉のガス燃焼設備（給湯器・風呂釜等）の排気筒に使用しないでください。（誤動作により防火ダンパーが閉じ、燃焼設備の不完全燃焼の原因となります）

 **注意**

 **取付注意** 本製品は、十分強度のあるところに確実に取り付けてください。
(落下によりケガをする恐れがあります)

 **取扱注意** 本製品に手や足をかけたり、物をぶらさげたりしないでください。
(破損・落下によりケガをする恐れがあります)

 **手袋をする** 取り付け・お手入れの際は、必ず厚手の手袋を着用してください。
(板の切り口や角でケガをすることがあります)

 **取扱注意** 開口部に指を入れないでください。
(板の切り口や角でケガをすることがあります)

 **取付注意** 本製品は、容易にメンテナンスが出来るところに取り付けてください。
(温度ヒューズの点検・交換が出来なくなります)

規格

製品名	本体材質	表面処理	温度ヒューズ		適用パイプ
FD-EDFP	SPCC 1.6t	カチオン電着塗装	72℃	<DFP表示>	φ200以下
FD-EXDFP	SPCC 1.6t	カチオン電着塗装	120℃	<DFQ表示>	φ200以下

お願い

- ◇お取り扱いには十分注意し、本体の破損・変形のないようにしてください。
- ◇本製品の内部に物を入れないでください。（換気量が不足する恐れがあります）

施工上のご注意

- ◇取付ダクトは、ねじれ・変形のないことをご確認ください。
- ◇本製品を取り付ける前に、必ずダクト内の清掃を行ってください。
- ◇本製品の取付位置に確認用の点検口を必ず設けてください。[注] 点検口のサイズは、□450以上必要です]
- ◇防火区画から離れた位置で製品を取り付ける [製品（差込部）が防火区画にかからない] 場合は、その区間を板厚1.5mm以上の鋼板製単管で接続してください。

《使用上のご注意》

- ◆本製品には耐食性の高い素材を使用しておりますが、塩害（重塩害）地域・工場地帯・金属粉の飛散の恐れがある場所（鉄道付近など）・化学薬品を使う場所など地域環境によっては腐食場合があります。
- ◆カチオン電着塗装仕上げ品の屋外での露出設置はおやめください。
- ◆本製品をご使用の際は、地区により規制を受ける場合がありますので、予め所轄官公庁(特に消防署)にご相談ください。
- ◆本製品は、防火ダンパーが作動すると換気が出来なくなります。その場合は、必ず修理技術者に依頼して防火ダンパーの復帰作業を行ってください。
- ◆本製品の温度ヒューズは、72℃・120℃ともに専用ヒューズで互換性が無いため、ヒューズの切り替えが出来ません。ご使用前に必ずご確認ください。
- ◆本製品は半年に1度、作動確認・温度ヒューズの点検を修理技術者に依頼して行ってください。
- ◆温度ヒューズに、黒ずみ・変形・油脂の固着・腐食・塵埃の付着・その他異常が見られた際は交換を行ってください。

■推奨施工方法

- 1.本製品をダクトに接続してください。
 - ・本体差込部に市販のブチルゴムシーリング材を巻き、ダクトへ完全に差し込む
 - ・接続後、継目に再度ブチルゴムシーリング材を巻き、上から不燃テープを2回以上巻く
 - ・レバー、ヒューズ、検査口は下位置に取り付けしないでください。
 - ※結露水などでサビの要因になる恐れがあります
- 2.吊りボルトやブラケット等を使用して、製品本体を強固に固定してください。
- 3.使用用途に合わせ、ダクト・ダンパー本体に保温材・断熱材を巻いてください。
- 4.取付終了後、取付状態の目視およびダンパーの作動テストを行い、異常のないことを確認してください。

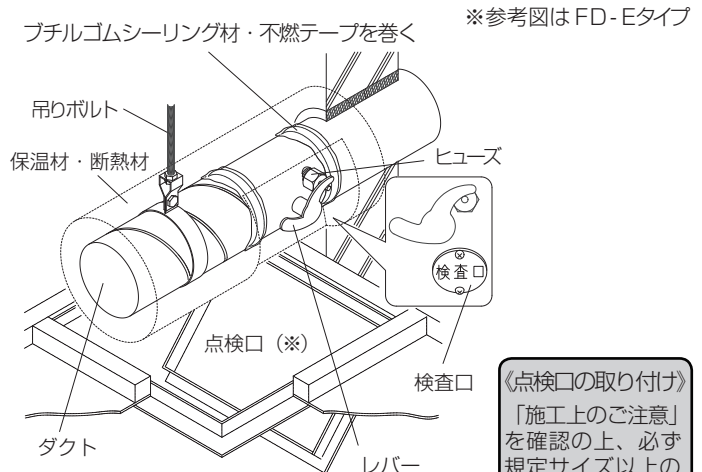

《点検口の取り付け》
「施工上のご注意」を確認の上、必ず規定サイズ以上のものを取り付けてください

⚠ 注意

ダンパー本体に巻く保温材・断熱材は、ヒューズ・レバーおよび検査口にかからないようにしてください（故障・不作動の原因、およびシャッターの点検ができなくなります）

■温度ヒューズの交換のしかた

- 1.ヒューズホルダー部分のキャップを反時計回りに回して本体から取り外してください。交換の場合は、レバーをヒューズ固定ピンから浮かせて行ってください。
- 2.新しいヒューズホルダーを元のように取り付けてください。
 - ・レバーを反時計まわりに回して起こしてからホルダーを取り付ける
- 3.取替終了後、レバー（ストッパー）がヒューズ先端のピンへ確実にかかっているか、また検査口部分のキャップを反時計まわりに回して開け、シャッターが復帰し、ヒューズ（ホルダー開口部）が風の流れに確実にあたる角度で取り付けられているか確認してください。

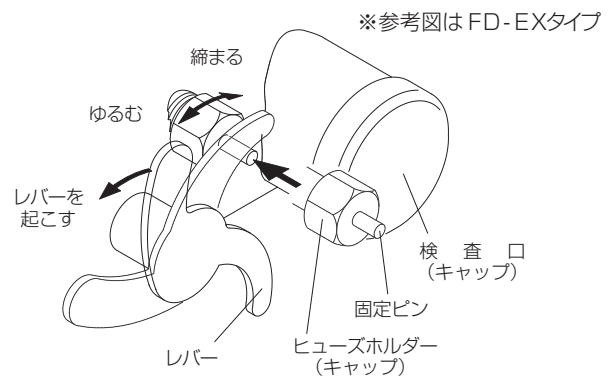

●製品の保証について

製品の保証期間は、施工引渡し後1年間となります。取扱説明書に従った正常な施工と使用状態で、保証期間中に製品の性能と安全性が維持できなくなる様な不具合が生じた場合に、弊社または代行業者が無償で修理を致します。

保証については日本国内においてのみ有効です。

※離島及び離島に準ずる遠隔地への出張修理については、出張に費用が発生します。

保証期間中でも次の場合は有償修理となります。

- ・適切な使用、維持管理を行わなかったことによる不具合。
- ・取扱説明書に基づかない施工、また専門業者以外による移動、修理、分解などに起因する不具合。
- ・公害・塩害・ガス害（硫化ガス等）や、小動物、昆虫などの侵入による不具合および損傷。
- ・火災・爆発などの事故、天変地異または破壊行為等による不具合。
- ・製品の変質・変色・腐食（錆）等。
- ・設計仕様範囲内の感覚的な現象。
- ・消耗品（ヒューズ、フィルター等）の消耗に起因する不具合。

●補修用性能部品の最低保有期間

本製品の補修用性能部品の最低保有期間は製造打ち切り後6年です。（補修用性能部品とは商品の機能を維持するために必要な部品です）

■アフターサービス

商品に関するお問い合わせは、お買い求めの販売店または当社までご連絡ください

株式会社 **ユニックス** www.unix-coltd.co.jp



創 快 OPEN
空 間 AIR
PROJECT

- ・本社・工場 〒143-8568 東京都大田区城南島2-2-2
- ・東北営業所 〒980-0803 仙台市青葉区国分町3-11-9アルファオフィスビル802号
- ・名古屋営業所 〒453-0861 名古屋市中村区岩塚本通2-2
- ・大阪営業所 〒538-0042 大阪市鶴見区今津中3-8-11
- ・福岡営業所 〒812-0013 福岡市博多区博多駅東2-5-28博多借成ビル1012号

- Tel 03-3799-1161(代) Fax 03-3799-2411
- Tel 022-721-6292(代) Fax 022-721-6293
- Tel 052-413-5410(代) Fax 052-413-5415
- Tel 06-6969-7551(代) Fax 06-6969-5559
- Tel 092-474-2636(代) Fax 092-474-8773

No.40101C0701-T9