



樹脂製角型レジスター KRP-BWシリーズ 取扱説明書

販売店・工事店様用

このたびは、樹脂製角型レジスターをお買い上げいただき、まことにありがとうございます。この製品は、室内側のダクト先端に取り付け、換気・通気を行うためのもので、風量調整機構により風量調整を行うことができます。
取付工事を始める前に必ずこの取扱説明書をよくお読みになり、正しく安全に取り付けてください。
また、取付工事終了後は同梱の「お客様用取扱説明書・フィルター申込書」をお使いになる方に必ずお渡しください。

安全上のご注意

- 商品ご使用の際は安全上のご注意をよくお読みの上、正しくお使いください。
- ここに示した注意事項は安全上重要です。記載事項を必ずお守りください。
- 次にかかげる表示は、他の人への危害や財産への損害を未然に防止するための表示ですので必ずお守りください。

	警告	この表示を無視して誤った取り扱いをすると、人が死亡または重傷を負う可能性が想定される内容を示します
	注意	この表示を無視して誤った取り扱いをすると、人が負傷したり、物的損害の発生が想定される内容を示します ※物的損害とは、家屋・財産・ペット等に関わる拡大損害をさします
		してはいけないこと<禁止>を示します
		必ずすること<強制>を示します

⚠ 注 意

- 取付注意** 本製品は、十分強度のあるところに確実に取り付けてください。
(落下によりケガをする恐れがあります)
- 取扱注意** 本製品に手や足をかけたり、物をぶらさげたりしないでください。
(破損・落下によりケガをする恐れがあります)
- 手袋をする** 取り付け・お手入れの際は、必ず厚手の手袋を着用してください。
(製品の角でケガをすることがあります)
- 取付注意** 本製品は容易にメンテナンスが出来るところに取り付けてください。

■規 格



[KRP-BW]



[KRP-BWF]
メッシュフィルター付



[KRP-BWFH]
不織布フィルター付

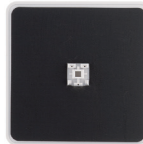

[KRP-BWN]
フェイス裏面
遮音シート付

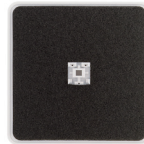

[KRP-BWC]
フェイス裏面
断熱シート付

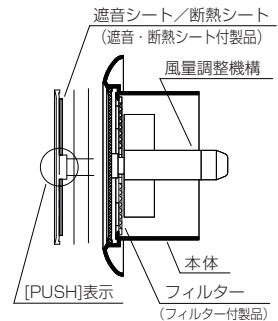

<本体構造説明図>

型 式	KRP-BW	KRP-BWF	KRP-BWFH	KRP-BWN	KRP-BWNF	KRP-BWNFH	KRP-BWC	KRP-BWCF	KRP-BWCFH
本体材質	ASA樹脂								
表面処理 (カラー)	クールホワイト								
フィルター (色)	—	メッシュ フィルター (黒)	不織布 フィルター (白)	—	メッシュ フィルター (黒)	不織布 フィルター (白)	—	メッシュ フィルター (黒)	不織布 フィルター (白)
シート	—			遮音シート (高密度プラスチック材)			断熱シート (ポリエチレンフォーム)		
付属品	ソフトパッキン								
推奨塩ビパイプ	φ100用: SU100・VP100 / φ150用: LP150 (VP150不可)								

■お願い

- ◇お取り扱いには十分注意し、本体の破損・変形のないようにしてください。
- ◇本製品の内部に物を入れたり、周囲に障害物などを置かないでください。(換気量が不足する恐れがあります)
- ◇お手入れの際は中性洗剤を浸した布で汚れを拭き取り、洗剤分が残らないように乾いた布でよく拭き取ってください。

■施工上のご注意

- ◇取付ダクトは、ねじれや変形のないこと。また、壁仕上り面まで施工されていることを予めご確認ください。
- ◇本製品を取り付ける前に必ずダクト内の清掃を行ってください。

■推奨施工方法

1. 付属のソフトパッキンを差込部先端に貼ってください。
 2. 製品の上下を確認し、本体の額縁部を持ってダクトへ水平に差し込んでください。
- ※製品が十分に固定されていない場合は、脱落防止のために差込部外周に接着剤等を塗布してからダクトへ差し込んでください。

⚠注意

取り付けの際は、本体や機構部に無理な力を加えないでください（故障や破損の原因となります）

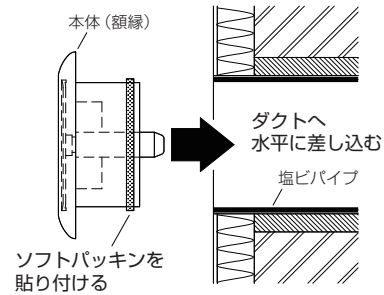

■操作方法

- ◇本製品は小・中・全開の3段階で風量調整を行うことができます。
- ◇操作は必ず風量調整板の中心「PUSH表示部」を「カチッ」と音がするまで押して行ってください。
- ◇風量調整板は「全開→①小開→②中開→③全開→④全閉」の順に切り替えられます。

⚠注意

機構部・風量調整板に無理な力を加えないでください（故障や破損の原因となります）

全閉にする場合は、必ず全開状態にしてから風量調整板を最後まで押し込んでください（小開・中開状態の時に無理に押し込むと故障や破損の原因となります）

※PUSH表示部を「カチッ」と音がするまで押す

※「全閉」にする場合は「全開」の状態から押し込む

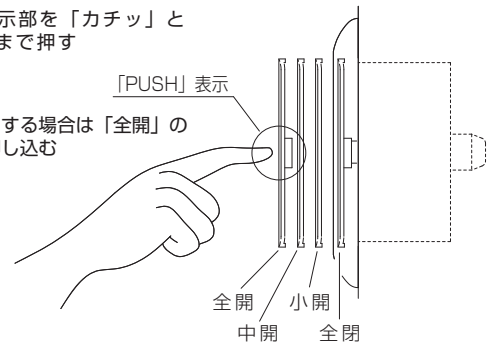

■風量調整板の脱着方法

取り外し

- ◇風量調整板を全開状態にして両脇を持ち、上方向にスライドさせて取り外してください。

取り付け

- ◇本体機構部心棒の溝に風量調整板裏面の突起を上方向からスライドさせて、「パチン」と音がするまで確実にはめ込んでください。

※風量調整板中央の「PUSH」の向きに十分注意してください。

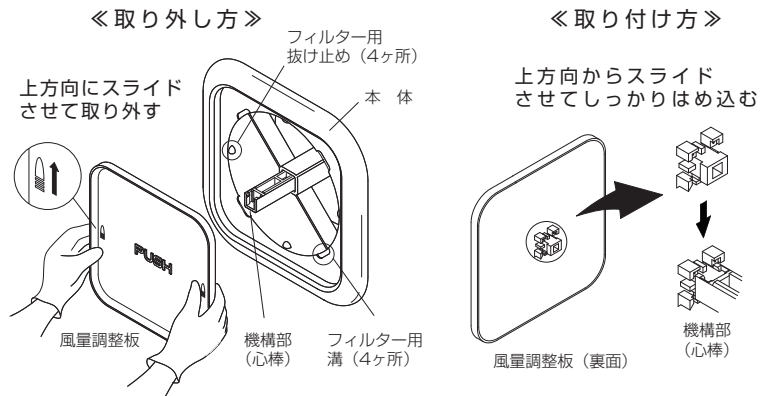

●製品の保証について

製品の保証期間は、施工引渡し後1年間となります。取扱説明書に従った正常な施工と使用状態で、保証期間中に製品の性能と安全性が維持できなくなる様な不具合が生じた場合に、弊社または代行業者が無償で修理を致します。

保証については日本国内においてのみ有効です。

※離島及び離島に準ずる遠隔地への出張修理については、出張に費用が発生します。

保証期間中でも次の場合は有償修理となります。

- ・適切な使用、維持管理を行わなかったことによる不具合。
- ・取扱説明書に基づかない施工、また専門業者以外による移動、修理、分解などに起因する不具合。
- ・公害・塩害・ガス害（硫化ガス等）や、小動物、昆虫などの侵入による不具合および損傷。
- ・火災・爆発などの事故、天変地異または破壊行為等による不具合。
- ・製品の変質・変色・腐食（錆）等。
- ・設計仕様範囲内の感覚的な現象。
- ・消耗品（ヒューズ、フィルター等）の消耗に起因する不具合。

●補修用性能部品の最低保有期間

本製品の補修用性能部品の最低保有期間は製造打ち切り後6年です。（補修用性能部品とは商品の機能を維持するために必要な部品です）

■アフターサービス

商品に関するお問い合わせは、お買い求めの販売店または当社までご連絡ください。

株式会社 **ユニックス** www.unix-coltd.co.jp



創 快 OPEN
空 間 AIR
PROJECT

- ・本社・工場 〒143-8568 東京都大田区城南島2-2-2
- ・東北営業所 〒980-0803 仙台市青葉区国分町3-11-9アルファオフィスビル802号
- ・名古屋営業所 〒453-0861 名古屋市中村区岩塚本通2-2
- ・大阪営業所 〒538-0042 大阪市鶴見区今津中3-8-11
- ・福岡営業所 〒812-0013 福岡市博多区博多駅東2-5-28博多借成ビル1012号

- Tel 03-3799-1161(代) Fax 03-3799-2411
- Tel 022-721-6292(代) Fax 022-721-6293
- Tel 052-413-5410(代) Fax 052-413-5415
- Tel 06-6969-7551(代) Fax 06-6969-5559
- Tel 092-474-2636(代) Fax 092-474-8773