



消音ボックス MTB-A-L/MTB-A-R

販売店・工事店様用

取扱説明書

このたびは、消音ボックスをお買い上げいただき、まことにありがとうございます。この製品は、自然給気口として外壁貫通部の室内側スペース（空間）に設置し、外部からの騒音を防ぐためのものです。
取付工事を始める前に必ずこの取扱説明書をよくお読みになり、正しく安全に取り付けてください。

安全上のご注意

- 商品ご使用の際は安全上のご注意をよくお読みの上、正しくお使いください。
- ここに示した注意事項は安全上重要です。記載事項を必ずお守りください。
- 次にかかげる表示は、他人への危害や財産への損害を未然に防止するための表示ですので必ずお守りください。

	注意 この表示を無視して誤った取り扱いをすると、人が負傷したり、物的損害の発生が想定される内容を示します ※物的損害とは、家屋・財産・ペット等に関わる拡大損害をさします
	してはいけないこと<禁止>を示します
	必ずすること<強制>を示します

⚠ 注意

- 取付注意**
本製品は、十分強度のあるところに確実に取り付けてください。
(落下によりケガをする恐れがあります)
- 取扱注意**
本製品に手や足をかけたり、物をぶらさげたりしないでください。
(破損・落下によりケガをする恐れがあります)
- 手袋をする**
取り付け・お手入れの際は、必ず厚手の手袋を着用してください。
(製品の角でケガをすることがあります)

規格

<input type="checkbox"/> 本体材質（表面）	アルミシート
<input type="checkbox"/> 吸音材	ポリエステル繊維
<input type="checkbox"/> 屋外側接続管	塩ビパイプ
<input type="checkbox"/> 室内側接続管	塩ビパイプ

《消音ボックス設置図》

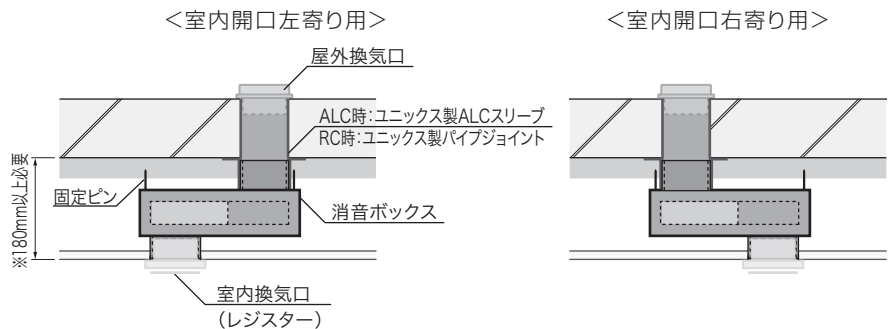

⚠ 施工前注意

消音ボックスの屋外側接続管には、塩ビパイプを使っています。
施工の際は、ユニックス製 ALC スリーブ（ALC 用）またはユニックス製パイプジョイント（RC 用）をご使用ください。

《本体構造説明図》

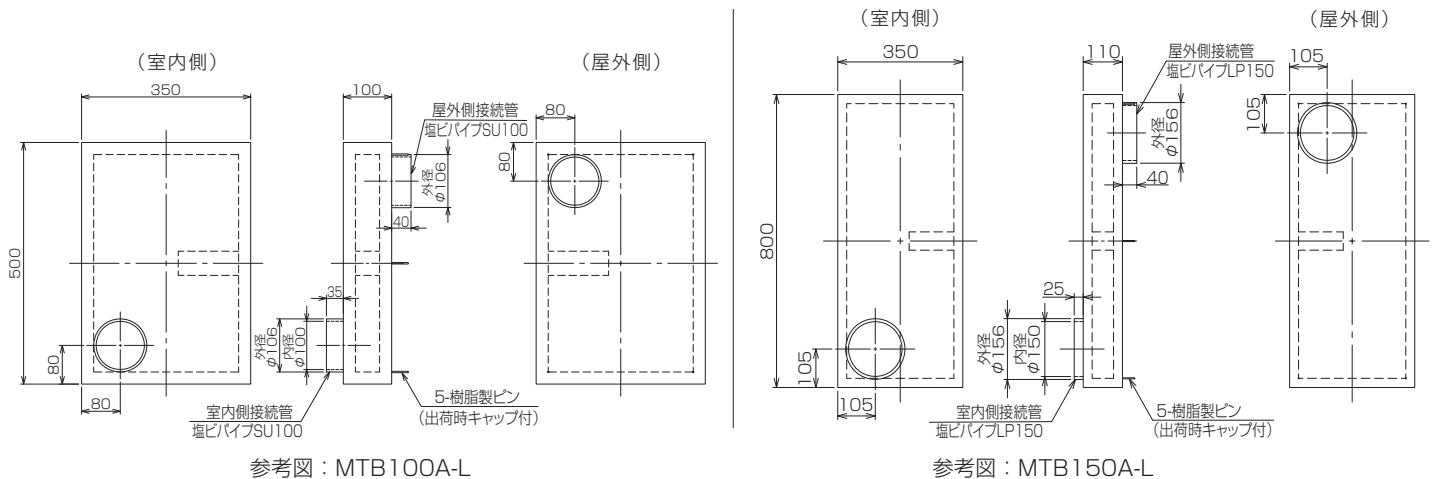

■お願い

- ◇お取り扱いには十分注意し、本体の破損・変形のないようにしてください。
- ◇本製品の内部に物を入れないでください。換気量が不足する恐れがあります。

■施工上のご注意

◇本製品を取り付ける前に、必ずダクト内の清掃を行ってください。

※施工の際に消音ボックスが安定しない場合は、木軸等で押さえて固定してください。

■推奨施工方法

⚠ 注意

消音ボックスに無理な力を加えないでください

※本製品は縦横どちらでも設置可能です。

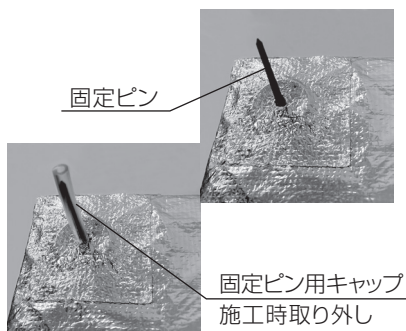

1. 消音ボックス裏面の固定用ピンキャップ(輸送時保護用)を取り外してください。

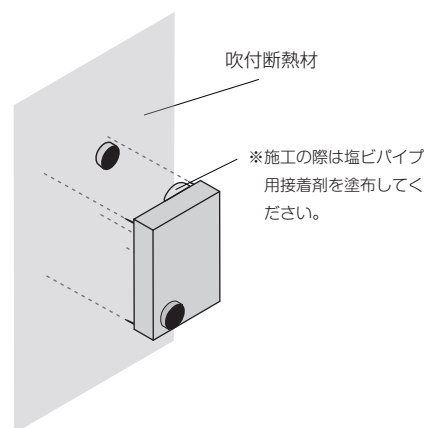

2. 屋外換気口ダクトへ消音ボックスを挿入してください。この時、消音ボックスの位置(水平・垂直)を確認し、固定ピンを断熱材に挿し込んでください。

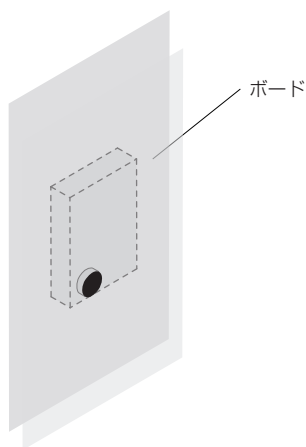

3. 木軸等を設置し、ボードを消音ボックスの開口に合わせ加工してください。

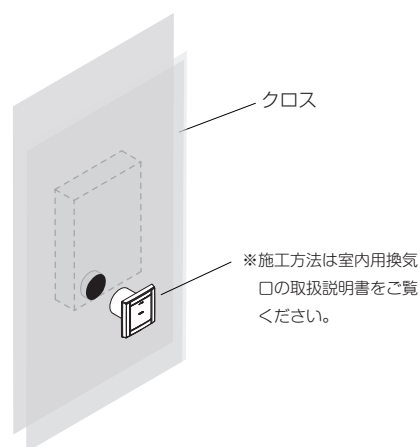

4. クロス貼り後、室内用換気口(レジスター)を設置してください。

●本製品の保証について

本製品の保証期間は、施工引渡し後1年間となります。保証期間中にメーカー責任不良が発生した場合には、無償で修理を保証いたします。なお、無償修理保証の対象外となるものは次の通りです。(但し、保証については日本国内での設置・使用に限る)

- ・ユーザーが適切な使用、維持管理を行わなかったことによる不具合
- ・この取扱説明書に基づかない施工、また専門業者以外による移動、修理、分解などに起因する不具合
- ・公害・塩害・ガス害(硫化ガス等)、小動物、昆虫などの侵入による故障および損傷
- ・火災・爆発などの事故、天変地異または破壊行為等による不具合
- ・表面仕上げの変質・変色・錆等
- ・経年劣化および薬品等による変形・変色
- ・設計仕様範囲内の感覚的な現象

●補修用性能部品の最低保有期間

本製品の補修用性能部品の最低保有期間は製造打ち切り後6年です。(補修用性能部品とは商品の機能を維持するために必要な部品です)

■アフターサービス

商品に関するお問い合わせは、お買い求めの販売店または当社までご連絡ください

株式会社 **ユニックス** www.unix-coltd.co.jp



創 快 OPEN
空 間 AIR
PRO PROJECT

・本社・工場 〒143-8568 東京都大田区城南島2-2-2
・東北営業所 〒980-0803 仙台市青葉区国分町3-11-9アルファオフィスビル802号
・名古屋営業所 〒453-0861 名古屋市中村区岩塚本通2-2
・大阪営業所 〒538-0042 大阪市鶴見区今津中3-8-11
・福岡営業所 〒812-0013 福岡市博多区博多駅東2-5-28博多借成ビル1012号

Tel 03-3799-1161(代) Fax 03-3799-2411
Tel 022-721-6292(代) Fax 022-721-6293
Tel 052-413-5410(代) Fax 052-413-5415
Tel 06-6969-7551(代) Fax 06-6969-5559
Tel 092-474-2636(代) Fax 092-474-8773

No.60601C1122-T