

図面種別 製品仕様図A-a

BL認定番号 BLVU032025

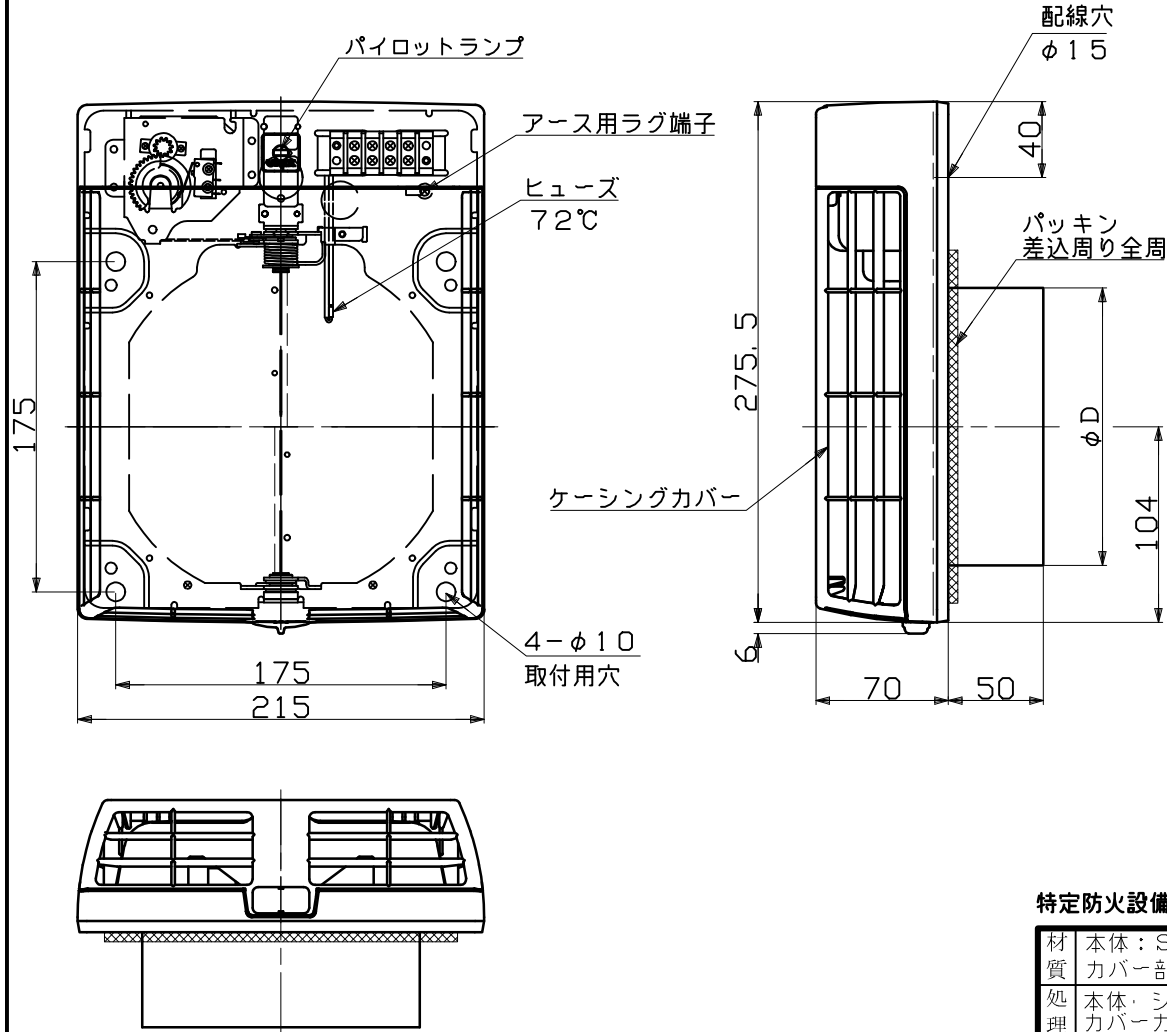

■換気性能

型式	給気	
	圧力損失係数	α A
UKD150BDFPBL	1.70	137.5
UKD175BDFPBL	3.45	131.4

■圧力損失曲線図（給気）

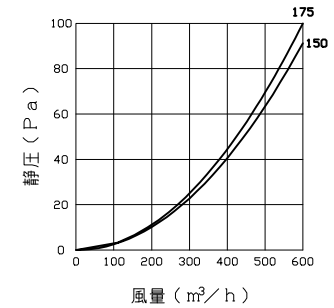

◎ 規 格

電源	AC 100V±10% 50/60Hz
絶縁抵抗	DC 500V 100MΩ以上
消費電力	5.5W

結線図

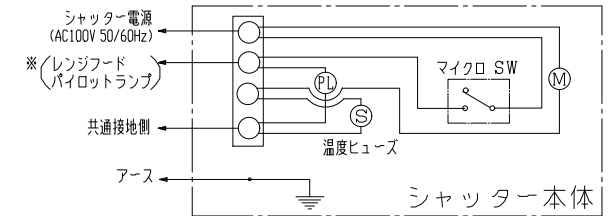

※(レンジフード、パイロットランプ)は、インターロック方式の場合使用します。

特定防火設備該当証明書番号 第13EG366号

※仕様は場合により変更することがあります

材質	本体：SPCC シャッター部：SPCC ｴ1.6 カバー部：ASA樹脂		
処理	本体・シャッター部：カチオン電着塗装(黒) カバーカラー：クールホワイト		
型式	UKD-BDFPBL		
株式会社 フニックス	尺度	FREE	単位mm
	年月日	2024. 4. 1	図番
			82180-AGAAD

型式	寸法	D	適用パイプ内径
UKD150BDFPBL	147	φ150	
UKD175BDFPBL	172	φ175	